

Det här motoriserade intrångshindret med vertikal rörelse, har en betydande mekanisk styrka för att leva upp till högsta möjliga intrångssäkerhet eftersom det är konstruerat för att stå emot en lastbil med en vikt av 6 800 kg som försöker köra igenom med en fart av 80 km/h.

FÖRDELAR

Hydrauliskt manövrerade öppningar och stängningar: den pålitligaste teknologin vid alla temperaturer och väderleksförhållanden och speciellt vid intensiv användning.

Hydraulisk pump, strömförsörjning, logik samt eventuella extra tillval är inbyggda i bomhusen.

TEKNISKA DATA

Certifieringar kollisionsmotstånd:

| | |
|------------------------------------|---|
| Klassad enligt | PAS68:2013 V/7500(N3)/80/90 IWA14-1:2013V/7200(N3C)/80/90 DOS K12 ASTM M50 |
| Kollisionsmotstånd (typ av fordon) | 3,5 T i 112 km/h 7,5 T i 80 km/h |
| Kollisionsmotstånd | 2 000 000 joules |
| Matarström | 230 V - 50/60 Hz |
| Rörliga hindrets överkant | 1 100 mm över vägnivå |
| Rörliga hindrets bredd | 3, 4, 5 och 6 meter |
| Manövrering | Hydraulik |
| Öppning/stängning | 7 sekunder |
| Nödstängning | 2 sekunder |
| Öppningsfrekvens | Intensiv (2 000 cykler/dag) |
| MCBF-faktor ¹ | 3 000 000 cykler |

| | |
|------------------|--|
| Arbetstemperatur | -40 °C till +70 °C |
| Vikt | 1 700 kg (3 m), 1 850 kg (4 m) 2 000 kg (5 m), 2 150 kg (6 m) |

Anpassad till Europeisk standard

¹MCBF= Mean Cycles Between Failures, genomsnittligt antal cykler mellan fel (med normal service)

YTBEHANDLING

Bomhusens ytbehandling, pulvermåling polyester RAL9006

Hindrets ytbehandling, ntkorrosiv behandling (standardgul)

- Sandblästring (SA 2,5)
- Epoxipulverfärg ± 80 µm tjock
- Tvåkomponent epoxyfärg ± 80 µm tjock
- Tvåkomponent polyuretan toppbeläggning ± 60 µm tjock
- Rostfritt skydd på ovansidan med halkskydd

TILLBEHÖR

- RAL färger på bomhusen.
- Multi LED-ljus- 30 LED/m på hindrets båda sidor (dubbelriktad trafik).
- Enhet för nödhöjning av hindret, E.F.O.
- Utrustning för manuell hantering vid strömbortfall.
- Extra värmare.
- Radiomottagare.
- Tvåkanals radiosändare.
- Dubbla trafikljus med rött/grönt ljus.
- Magnetslingeförstärkare.
- Magnetslingor i dimensionerna 7,6 m, 9,60 m, 12,60 m samt längder 15 m och 30 m.
- UPS 4,8 KW - 6 KVA (tillåter omkring 10 cykler).

UTFÖRS AV BESTÄLLAREN

Betongfundament samt armering för, och ingjutning av, lyftbommens hindergrep.

Dränering av hindergrep.

Tomrör till styrcentral mm.

Tomrör för, samt framdragnig av, matarström.

DIMENSIONER

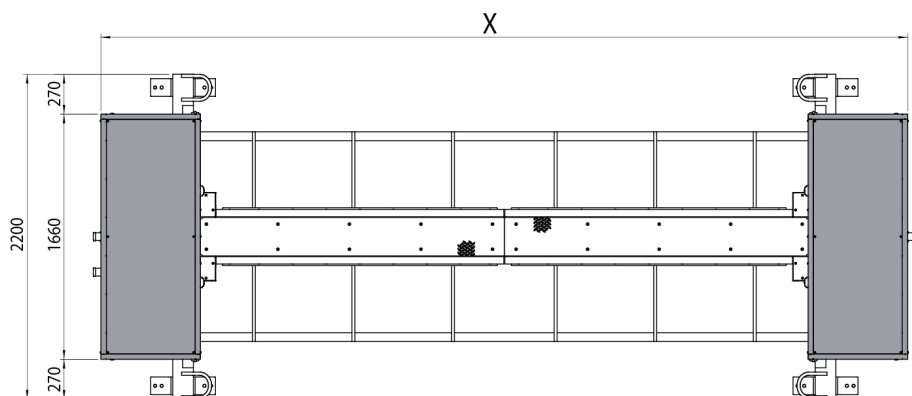
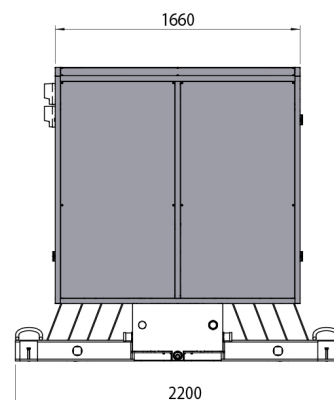
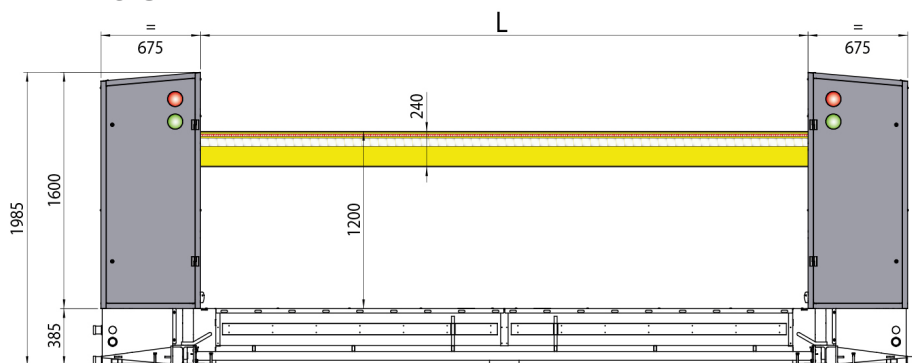

| Model | L | X | A |
|-------------|------|------|------|
| BL M50_3000 | 3120 | 4470 | 5200 |
| BL M50_4000 | 4120 | 5470 | 6200 |
| BL M50_5000 | 5120 | 6470 | 7200 |
| BL M50_6000 | 6120 | 7470 | 8200 |

DIMENSIONER FÖR MONTAGEGROP

Sektion B-B

