



Automatic Systems från Belgien är en av Europas största tillverkare av utrustning för reglering av person- och fordonstrafik.



Doc. BLSwingOff-2303.IDD

Till trafikbommarna BL229 och BL15/ParkPlus 100 finns system för påkörningskydd, så kallad swing-off.

Normalt öppnas bomarmen enligt riktning A och stänger igen. När bomarmen blir påkörd, i genomfartsriktningen, slås den ut från sitt normala läge och öppnar i riktning B. Därmed skyddas hela kraftöverföringsmekanismen och bomarmen skadas minimalt.

Systemet kan även kompletteras med en avkännare som ger impuls om bomarmen lämnar sin normala position. Impulsen kan användas för vidarekoppling till larm eller liknande.

Påkörningskyddet finns dels till trafikbommar av typ BL229 och är i detta utförande normalt avsett för en maximal bomarmslängd av 4 meter.

Påkörningskydd finns också till BL15 och Park Plus, till alla bomarmslängder.

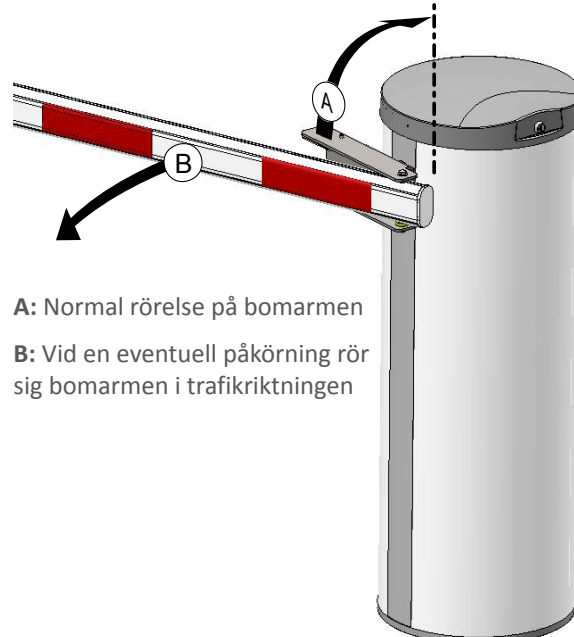
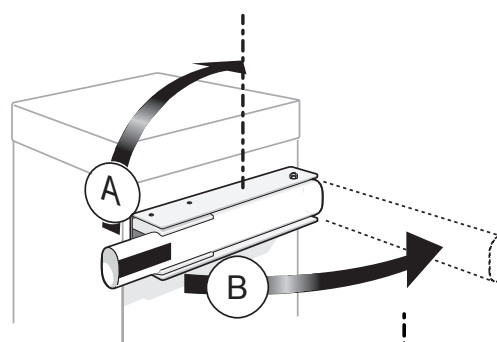

A: Normal rörelse på bomarmen

B: Vid en eventuell påkörning rör sig bomarmen i trafikriktningen