

MÅTT ATT KONTROLLERA UNDER INSTALLATIONEN AV INGJUTNINGSGODSET

MÅTT ATT KONTROLLERA NÄR INGJUTNINGSGODSET MONTERAS

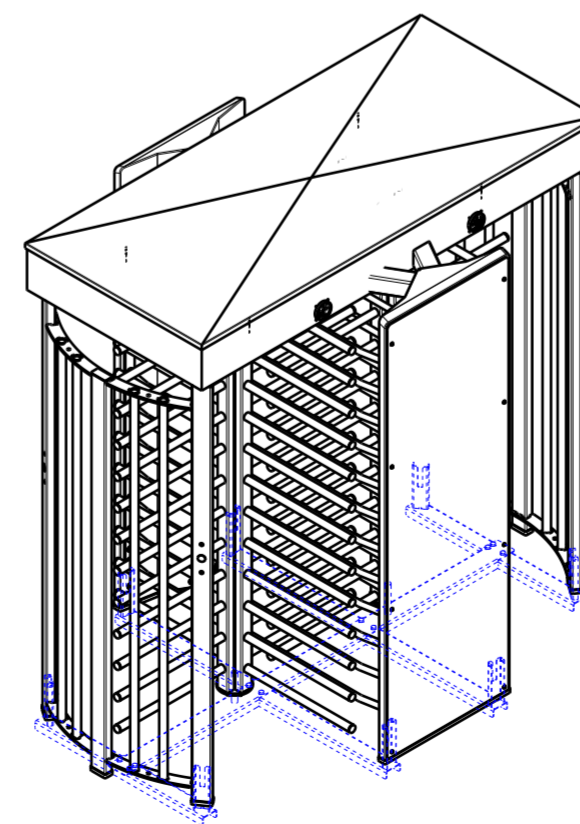
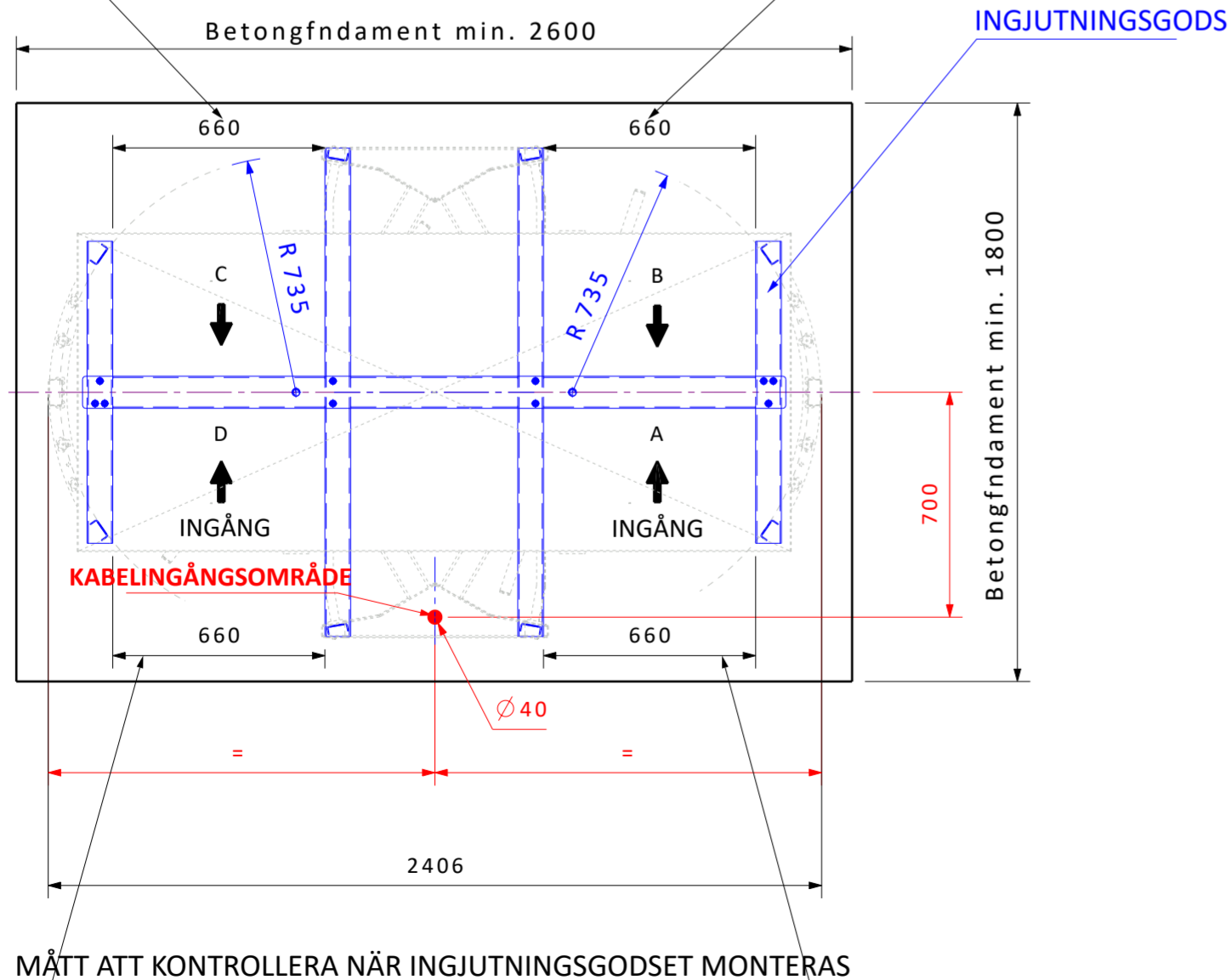

MATNING:

Enfas 230 V + jord med 3G2,5 mm² (typ XFVB rekommenderas).
Styrkabel typ TPVF eller LiYCY.

OBSERVERA: Om styrkablarna är av annan typ måste de ligga i ett separat kabelrör, skilda från matningskabeln.
Alla kablar måste ha minst 3 m fri ände.

PVC-rör 2 × Ø 25 mm för kablar.



010-206 77 33 | www.intergate.se

Rotationsgrind TRS373
Montering med ingjutningsgods
CH9478-gb 16/1/2018