

Arm på vänster sida

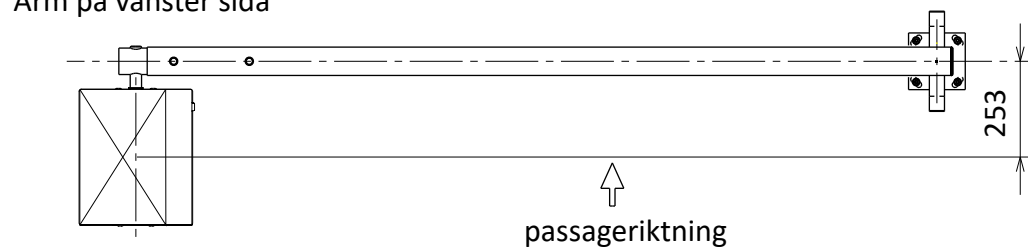

300

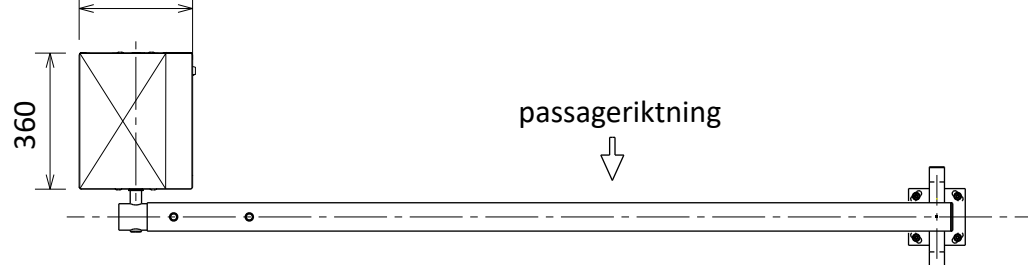

Arm på höger sida

BESKRIVNING:

- ① BETONGFUNDAMENT (*)
- ② INGJUTNINGSGODS
- ③ FÖRANKRINGSBULTAR C M12×350
- ④ PVC-RÖR Ø50 mm (MATNING+ STYRKABEL)
- ⑤ PVC-RÖR Ø25mm (FÖR EV SLINGA)
- ⑥ PVC-RÖR Ø40 mm för ev fotocell eller matning till elektromagnetiskt bomarmstöd
- A MATNING 230 V ENFAS + JORD, 3G2.5²
- B ANSLUTNINGSKABEL 8 PAR 0.6² TYP TPVF
Fri kabelände min 200 mm

Ingjutningsgods till bomhus

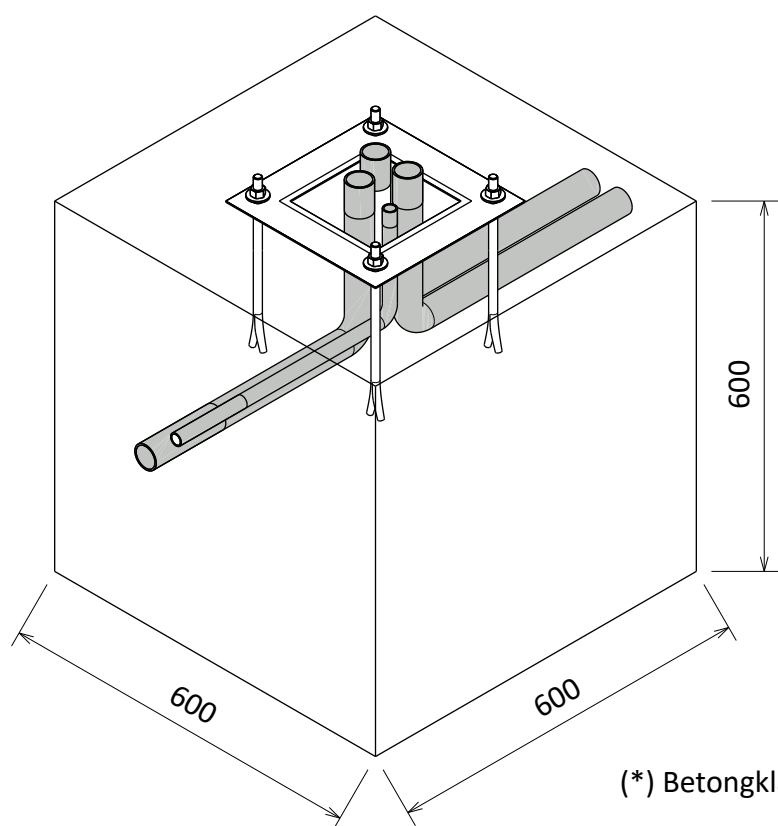
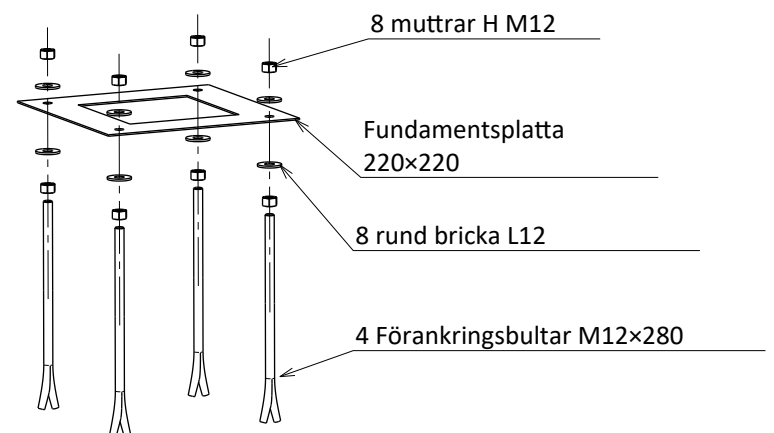

(*) Betongklass C2530 enligt europeisk norm EN 206-1