

PÅ FUNDAMENTET SOM VISAS KAN VÄGEN BARA VARA PÅ VÄNSTER SIDA

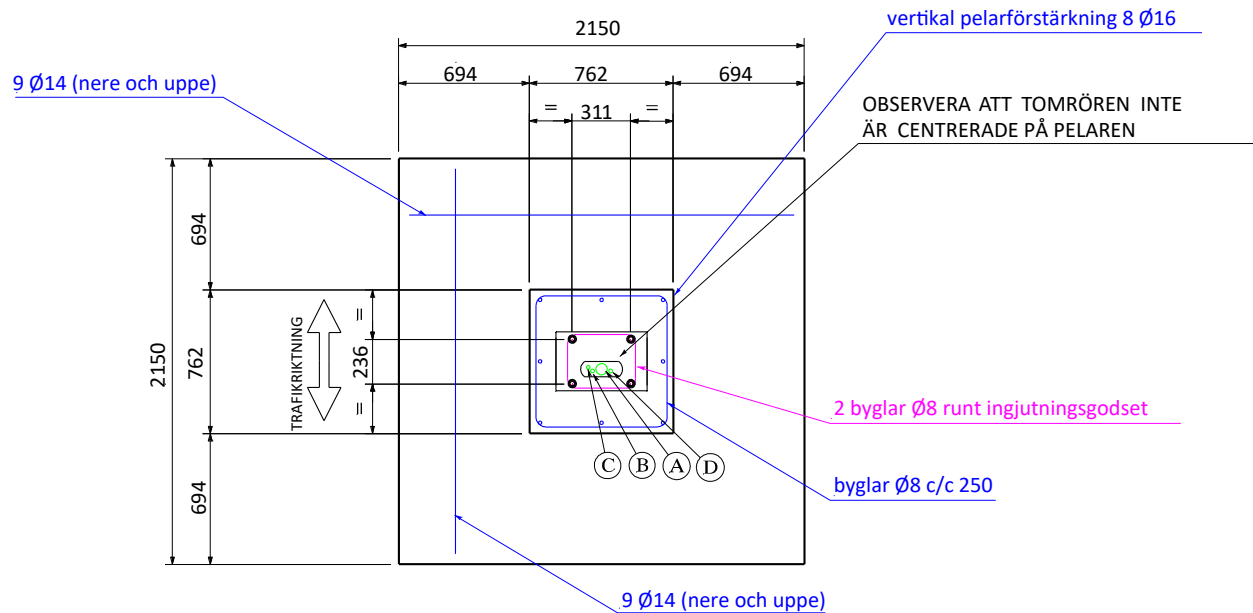

INGJUTNINGSGODS

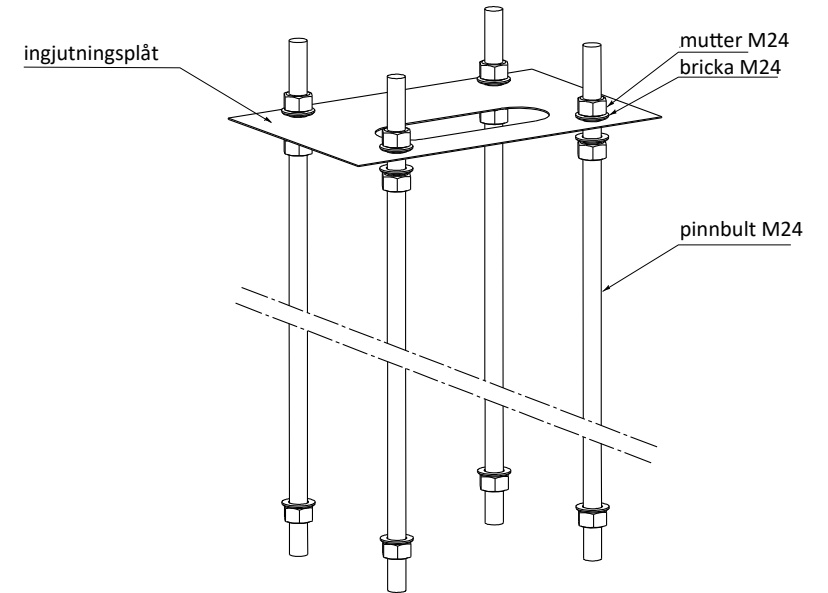

- (A) Tomrör $\varnothing 50$ för matarström, 230 V + jord i 3G2,5²
- (B) Tomrör $\varnothing 20$ till elektromagnetsikt bomstöd (se separat ritning för bomstöd) 2x0,75²
- (C) Tomrör $\varnothing 20$ för säkerhets slinga
- (D) Tomrör $\varnothing 20$ för eventuell fjärrmanövrering, 8-par TPVF 0,6²

BETONGKLASS = C2530 ENLIGT STANDARD IN 206-1